



MASSEMESSER MESSUMFORMER FME 26



HAUPTMERKMALE

Produkttyp:	Massemesser Messumformer FME 26
Anwendung:	zur direkten Massemessung von Flüssigkeiten
Ex-Zulassung:	Einsatz im sicheren Bereich, Aufnehmer in Zone 1 können angeschlossen werden
IP Schutz:	IP20, IP54 (nur Vorderseite)
Umgebungstemperatur:	-20°C bis +60°C
Gehäuseeinbau:	Panel, DIN-Rail
Gehäusematerial	Noryl
Versorgung:	10 – 28 VDC oder 100 – 240 VAC
Ausgang:	1 x 4-20 mA, RS 485 / Modbus, 2 x Puls / Frequenz / Status
Eingang:	digitaler Eingang 24 VDC
Anzeige:	LCD mit Hintergrundbeleuchtung
Gewicht:	0,55 kg
Besonderheiten:	Farbwechsel des Displays zur Anzeige von Warnungen bzw. Fehlern

BAUFORM / MAßE

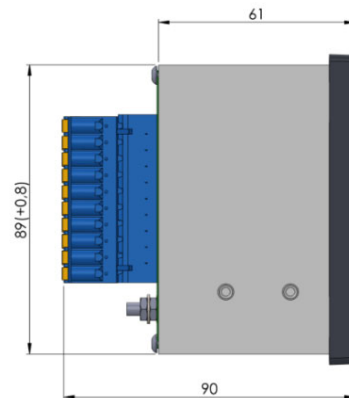
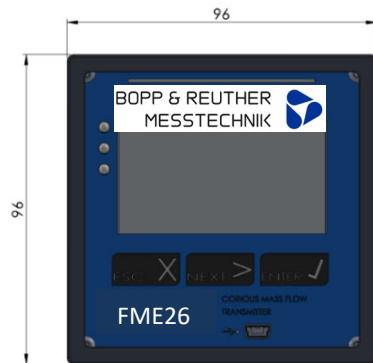

ANSCHLUSS

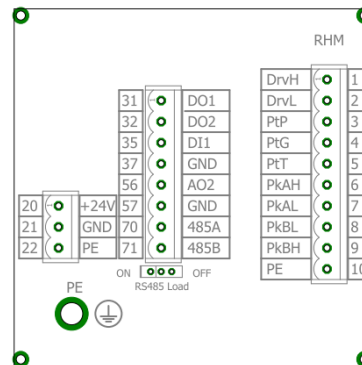
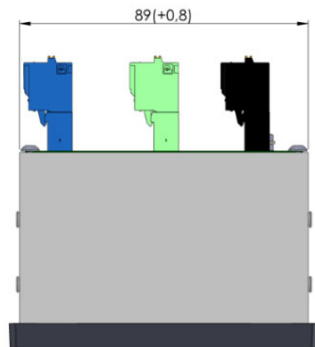

KOMPATIBEL

Coriolis Messaufnehmer Typ FMO

Weitere Informationen und Produktvarianten erhalten Sie gerne auf Anfrage.

